

### INSTRUÇÕES DE SEGURANÇA

- É obrigatório seguir os procedimentos abaixo para uma instalação correta do produto;
- Caso a instalação não esteja correta há risco de queda assim como de outros danos;
- 1.A instalação deste produto deve ser feita por um profissional qualificado;
- 2.Não instalar em superfícies que possam estar úmidas, conter infiltrações, ou que estejam expostas a qualquer produto que comprometa sua resistência;
- 3.Para a instalação do produto devem ser utilizados apenas os acessórios que acompanham os mesmos de maneira adequada conforme indica o manual;
- 4.Ler e observar atentamente toda a instrução antes de iniciar a montagem;
- 5.Os parafusos devem ser apertados periodicamente;
- 6.Evitar batidas e contatos com objetos cortantes;
- 7.Todos os pesos máximos indicados no manual devem ser respeitados;

### SAFETY INSTRUCTION

- It is mandatory to follow the procedures described below to install the product properly;
- If the installation is not correct there is a risk of falling as well as other damages;
- 1.This product must be installed by a qualified professional;
- 2.Do not install it in areas that may be damp, contain infiltrations or are exposed to any product that endangers their endurance;
- 3.In order to install the product it must be used only the accessories that follow it adequately as showed in the instruction manual;
- 4.Read and follow all instructions carefully before starting installation;
- 5.The screws must be tightened periodically;
- 6.Avoid bumps and contact with sharp objects;
- 7.All maximum weights indicated in the instructions must be respected;

### INSTRUCCIONES DE SEGURIDAD

- Es obligatorio seguir los procedimientos abajo para instalar el producto correctamente;
- Caso la instalación no este correcta hay riesgo de caerse el producto, así como otros daños;
- 1.El producto debe ser instalado por un profesional calificado;
- 2.No instalar en superficies que puedan estar húmedas, contener infiltraciones o que estén expuestas a cualquier producto que comprometer su resistencia;
- 3.Para la instalación del producto deben ser usados apenas los accesorios que lo acompañan de manera adecuada como indica el manual;
- 4.Leer y observar atentamente toda la instrucción antes de iniciar el armado;
- 5.Los tornillos deben ser apretados periódicamente;
- 6.Evitar choques y contacto con objetos cortantes;
- 7.Todos los pesos máximos indicados en el manual deben ser respetados;

### Relação de Ferramentas e Acessórios | Tools and Accessories list | Relacion de Herramientas y Accesorios

2 Volumes / 2 Boxes / 2 Cajas	Ferramentas Tools / Herramientas	1 Pessoa 1 Person / 1 Persona	CÓDIGO DE PEÇA   Code of the piece / Código de la pieza
	 Ferramentas não incluídas Tools not included Herramientas no incluidas		OBS: SEGUIR A SEQUÊNCIA DE MONTAGEM LOCALIZADA NOS NÚMEROS CIRCULADOS. Obs: Follow assembly sequence located on the numbers. Obs: Seguir la secuencia de ensamble ubicada abajo en los números.

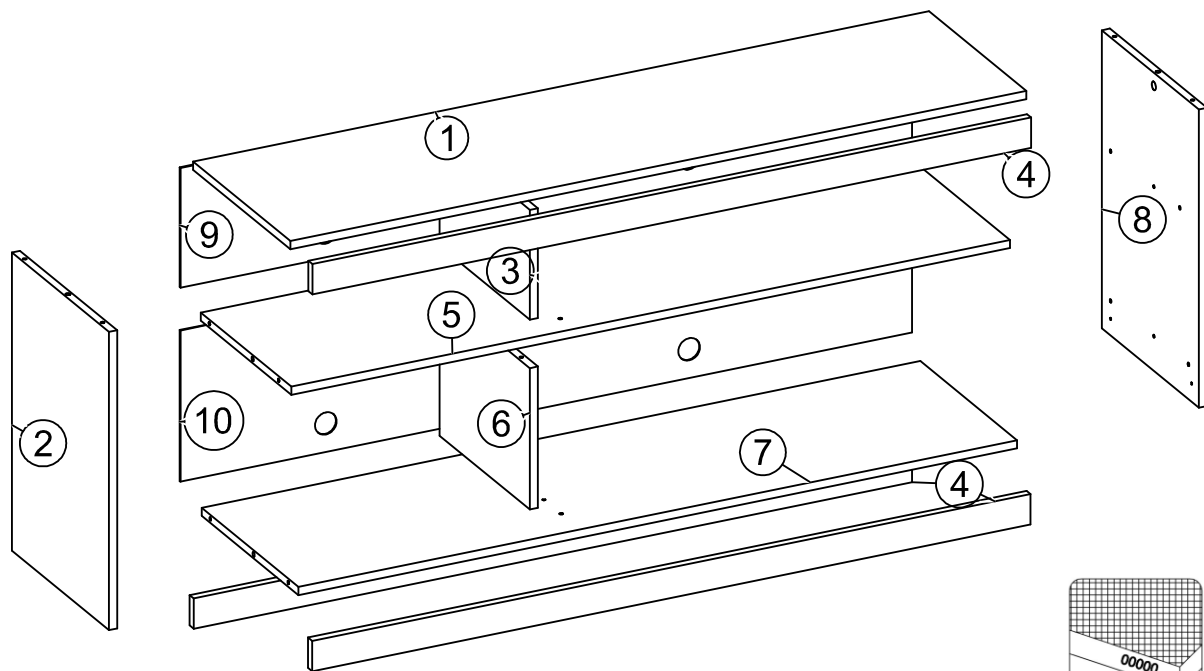

### Relação de Peças

Piece List  
Relación Piezas

Código de peça  
Piece code  
Codigo de la pieza  
00000.00  
Padrão de cor  
Color default  
Patrón de color

LM - LAMINA MEL: 072  
OB - OFF WHITE BP: 014

Sequência de montagem / Assembly sequence / Secuencia de ensamble

Volume

Código e Cor / Code and Color / Código y Color

Quantidade  
Quantity/Cantidad

SEQUENCIA	CODIGO	LM/OB	DESCRIÇÃO	MEDIDAS	MATERIAL	QUANT
01	6000200315	072	TAMPO	1360 x 360 x 15	MDP	1
02	6000500637	072	LATERAL ESQ	540 x 359 x 15	MDP	1
03	6000400348	014	DIVISORIA SUPERIOR	334 x 199 x 15	MDP	1
04	6000600287	072	VISTA	1328 x 55 x 15	MDP	3
05	6000800274	014	PRATELEIRA FIXA	1328 x 335 x 15	MDP	1
06	6000400347	014	DIVISORIA INFERIOR	334 x 256 x 15	MDP	1
07	6000300301	072	BASE	1328 x 358 x 15	MDP	1
08	6000500636	072	LATERAL DIR	540 x 359 x 15	MDP	1
09	3001000336	014	FUNDO SUPERIOR	1352 x 217 x 3	HDF	1
10	3001000335	014	FUNDO INFERIOR	1352 x 274 x 3	HDF	1



40 min

-Os códigos das peças estão identificados nas mesmas.  
-The pieces code are stamped on.  
-Los códigos de las piezas están sellados en las mismas.

### Informações Técnicas | Technical Information | Informacion Tecnica

#### Aspecto Final Final Aspecto



Imagem Ilustrativa do produto.  
Illustrative image of the product.







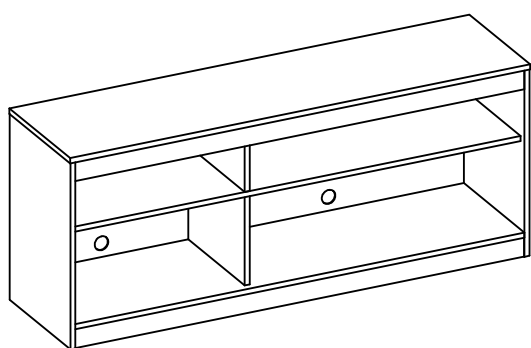
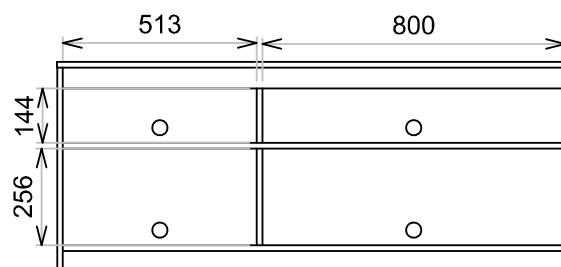
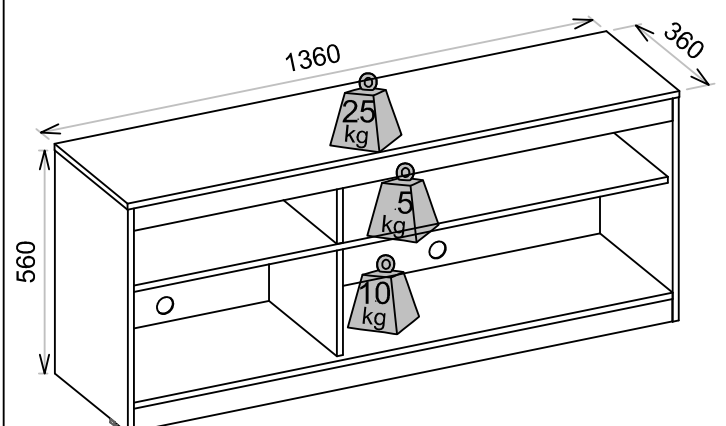

#### Medidas Internas Internal Measures Las Medidas Internas

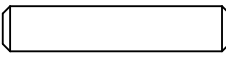

#### Pesos e Medida Final Weights and Measures Pesos y Medidas



# ACESSÓRIOS | ACCESSORIES | ACCESORIOS

A	x20	B	x24	C	x10	D	x10	E	x12	F	x4	G	x35	H	x3	I	x9
																	
CAVILHA MADEIRA 30X6MM		PARAFUSO FLA 3,5X12MM		PARAFUSO MINIFIX 6X32MM		TAMBOR 15 MM		CANTONEIRA METÁLICA 18X18X8MM		MINI SAPATA "L" 15X25MM CINZA		PREGO 8X8MM		TAPA FURO PVC 18MM (AM/CR)		JUNÇÃO P/ FUNDOS METÁLICA	

## 1º Passo - Preparação das Peças

Pass / Paso

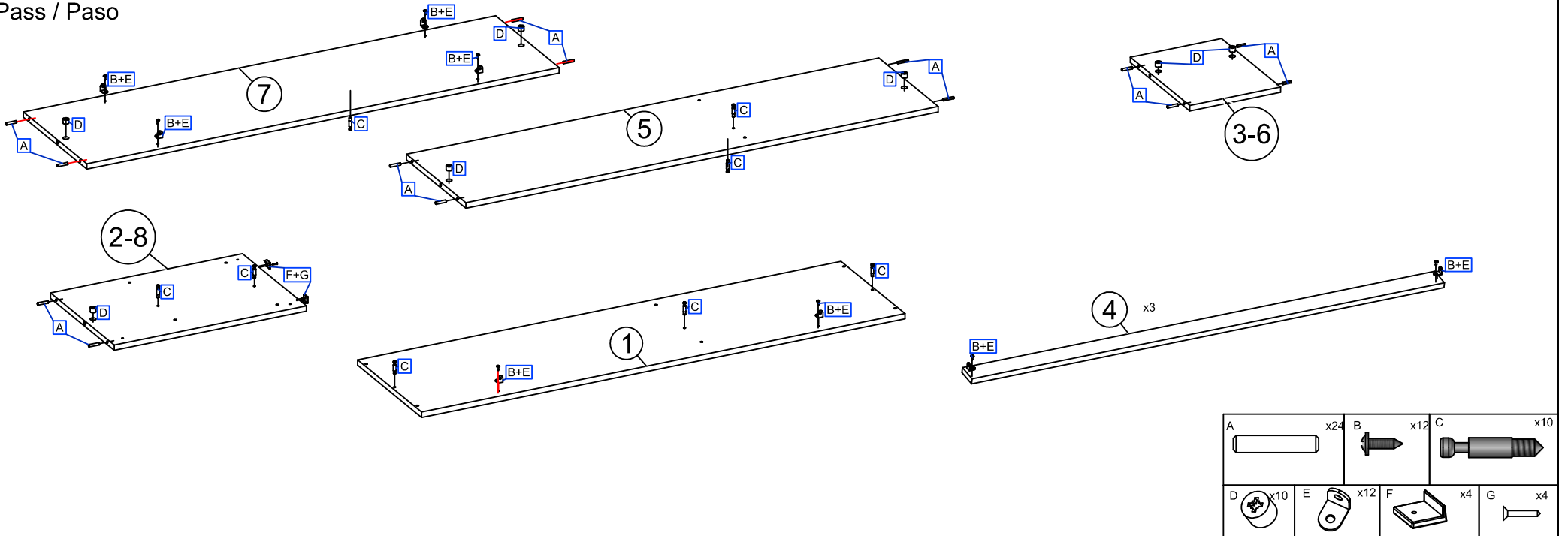

2º Passo  
Pass / Paso

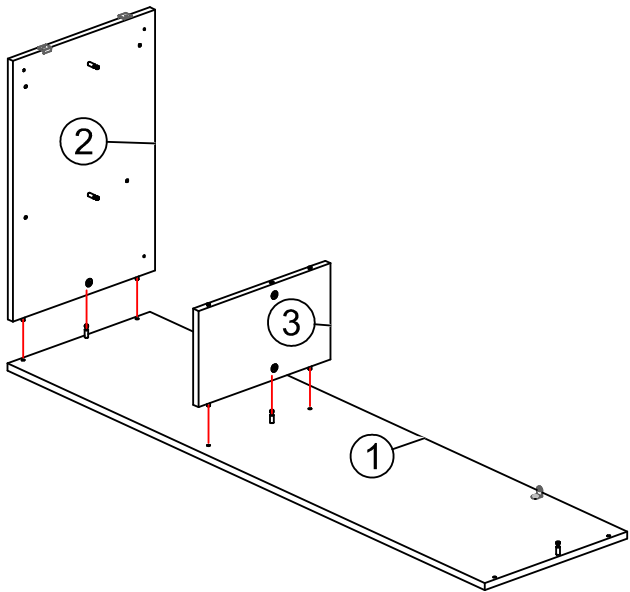

3º Passo  
Pass / Paso

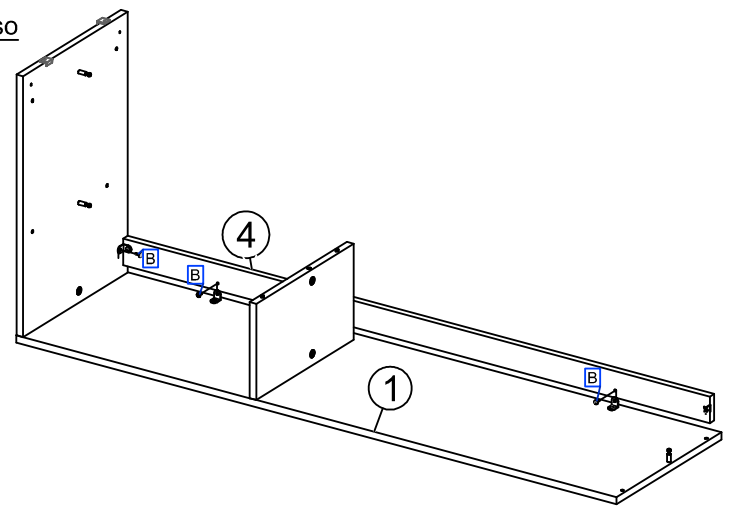

4º Passo  
Pass / Paso

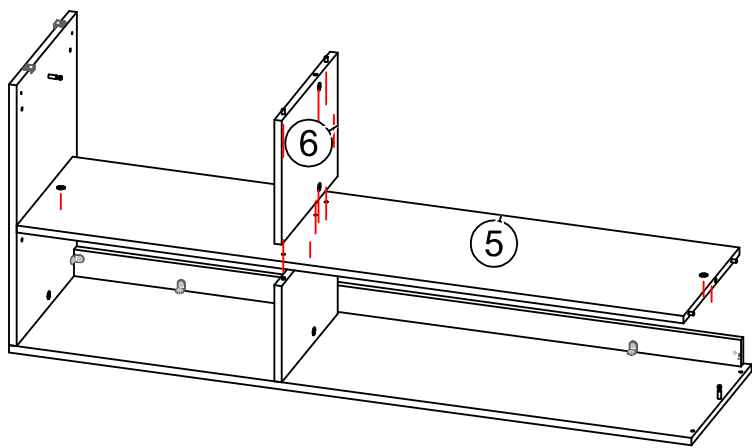

5º Passo  
Pass / Paso

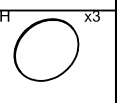
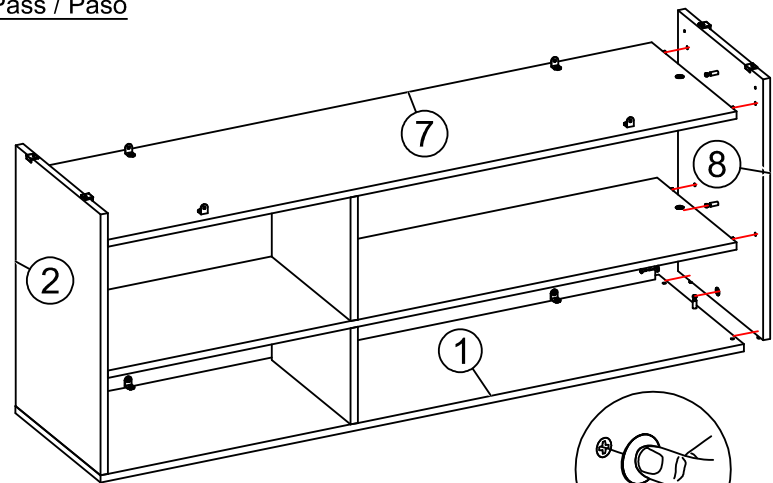

6º Passo  
Pass / Paso

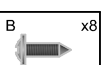
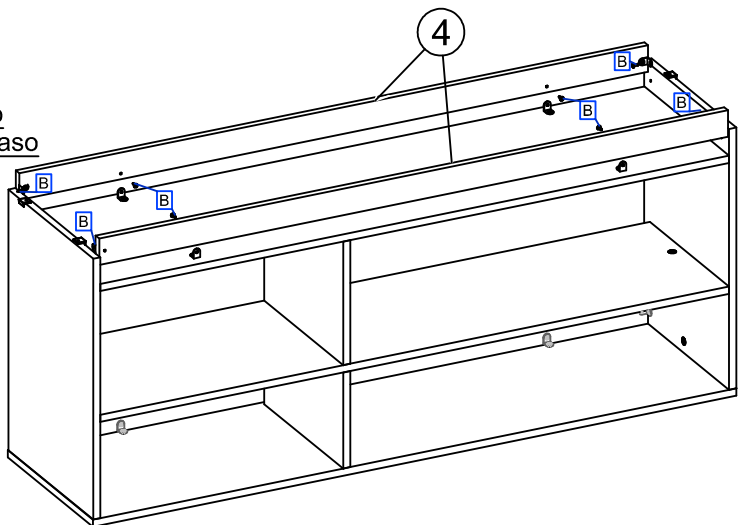

7º Passo  
Pass / Paso

